

DYNAMOOV TIPMATIC

Guía de extracción total 30 kg



- Guía de extracción total Tipmatic para frentes sin tiradores
- Unidad de expulsión Tipmatic integrada en la guía
- Características de deslizamiento excelentes
- Tecnología de guías completamente sincronizada
- Regulación de altura integrada, sin herramientas + 3,5 mm
- Regulación de la fuga frontal integrada + 1,5 mm
- La unidad Tipmatic no sufre daños al abrir el cajón de forma tradicional
- Apertura óptima al presionar en el centro del cajón

Unidad de embalaje (UE):

- 204 = 5 unidades en caja de cartón
- 210 = 15 unidades en caja de cartón
- 211 = 20 unidades en caja de cartón
- 233 = 200 unidades en caja de cartón
- 517 = 50 unidades en PE en caja de cartón

INFORMACIÓN DE PEDIDO

1		Guía de extracción total Dynamoov Tipmatic Set: una pieza a izquierda/ derecha, respectivamente			
NL	30 kg				
	Artículo n°	UE			
270	F130101114	204 211			
300	F130101115	204 211			
350	F130101117	204 211			
400	F130101119	204 211			
450	F130101121	204 210			
500	F130101123	204 210			
550	F130101125	204 210			

2		Acoplamiento de encastre (1D) Set: una pieza a izquierda/ derecha, respectivamente			
	Artículo n°	UE			
	F134101220	517	233		

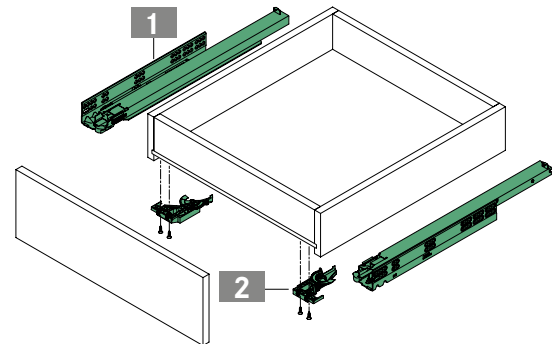

REFERENCIA A PÁGINAS

Bandeja extraíble	56	Herramientas de elaboración	60		
Información técnica	58	Código de embalaje	75		

INDICACIONES DE PLANIFICACIÓN

Todas las medidas en milímetros

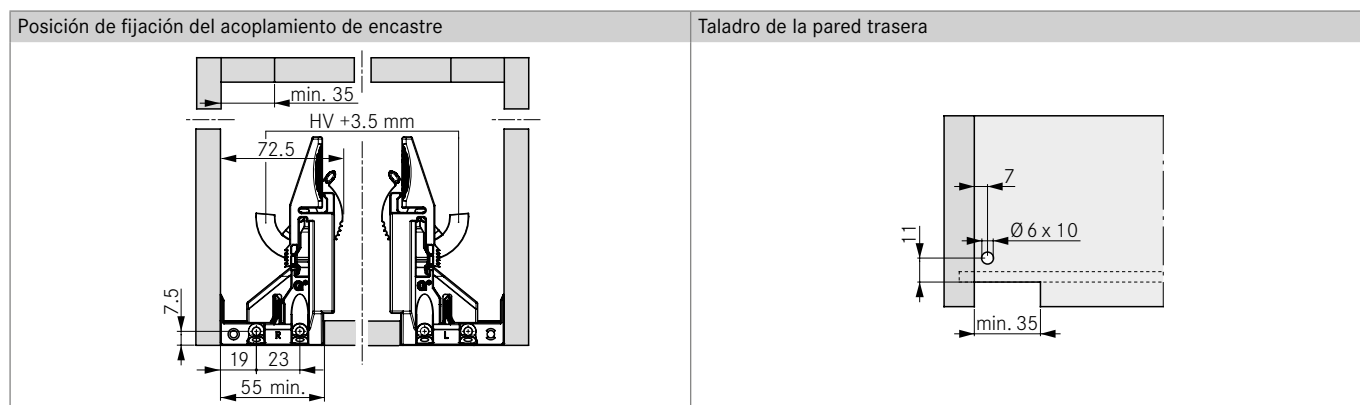
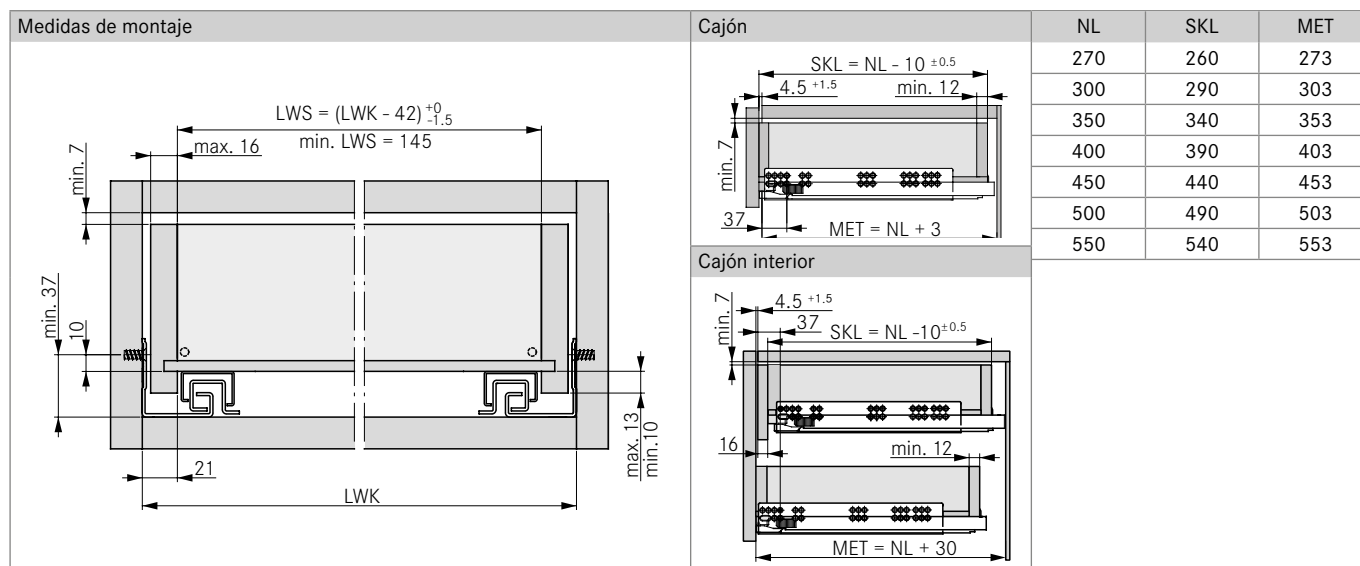

- Tornillo euro Ø 6,3 x 14 mm
- Tornillo para tableros de aglomerado Ø 4 x 16 mm
- Cabeza de tornillo Ø 7 mm

LEYENDA

HV	Regulación de altura	MET	Profundidad de montaje mínima
KV	Canto frontal del módulo	NL	Longitud nominal
LWK	Ancho interior del módulo	SKL	Longitud del cajón
LWS	Ancho interior del cajón		